

МАНОМЕТРЫ ОБЩЕТЕХНИЧЕСКИЕ СЕРИИ 10

Сварочные

 Тип ТМ, серия 10
Корпус — сталь. Штуцер — латунь. Цветовое кодирование корпуса



 Сварочные манометры могут комплектоваться защитным резиновым кожухом.

Для измерения давления в жидких и газообразных, не вязких и не кристаллизирующихся измеряемых средах, с температурой до 80 °С, неагрессивных к медным сплавам. Широко применяются в баллонных редукторах и регуляторах.

Основные размеры (мм), вес (кг):

Ø	h	S	G	b	f	D1	Вес
50	45	14	M12x1,5	28	10	50	0,08
40	39	12	M12x1,5	23	8	41	0,06

Таблица 1

Измеряемая среда	Диапазон показаний, МПа	Цвет корпуса	Цвет циферблата	Цвет шкалы	Обозначения на циферблате
Кислород	0...1 / 2,5 / 16 / 25 / 40	Голубой	Белый	Голубой	O ₂ маслоопасно
Ацетилен	0...0,4 / 4	Серый	Черный	Белый	C ₂ H ₂
Пропан	0...0,6	Красный	Белый	Черный	газ
Другие газы	0...0,6 / 1 / 16	Черный	Белый	Черный	газ

 Пример обозначения: ТМ – 2 1 0 Р.00 (0–25 МПа) М12х1,5. 2,5 O₂

Диаметр корпуса:
50, 40 мм

Класс точности:
2,5

Диапазон показаний:
0...40 МПа (см. таблицу 1)

Рабочие диапазоны:
Постоянная нагрузка: ¾ шкалы
Переменная нагрузка: ⅔ шкалы
Кратковременная нагрузка: 105% шкалы

Рабочая температура:
Окружающая среда: –60...+60 °С
Измеряемая среда: до +80 °С

Корпус:
IP40, сталь, цветовое кодирование (см. таблицу 1)

Чувствительный элемент, трибно-секторный механизм:
Медный сплав

Циферблат:
Алюминий

Стекло:
Акриловое стекло

Штуцер:
Латунь

Присоединение:
Радиальное

Резьба присоединения:
M12x1,5

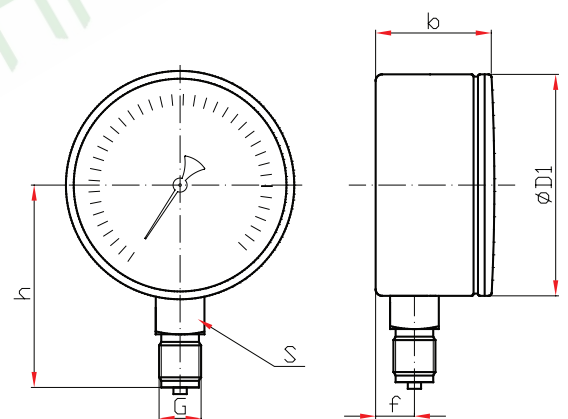

ТМ – 2 1 0 Р. 00 (0–25 МПа) М12х1,5. 2,5 O₂

- «ТМ» — манометр
- «2» — диаметр 50 мм
- «1» — корпус — сталь
- «0» — чувствительный элемент и штуцер — медный сплав
- «Р» — расположение штуцера — радиальное
- «0–25 МПа» — диапазон показаний
- «M12x1,5» — резьба присоединения
- «2,5» — класс точности
- «O₂» — измеряемая среда кислород